

Direkt från

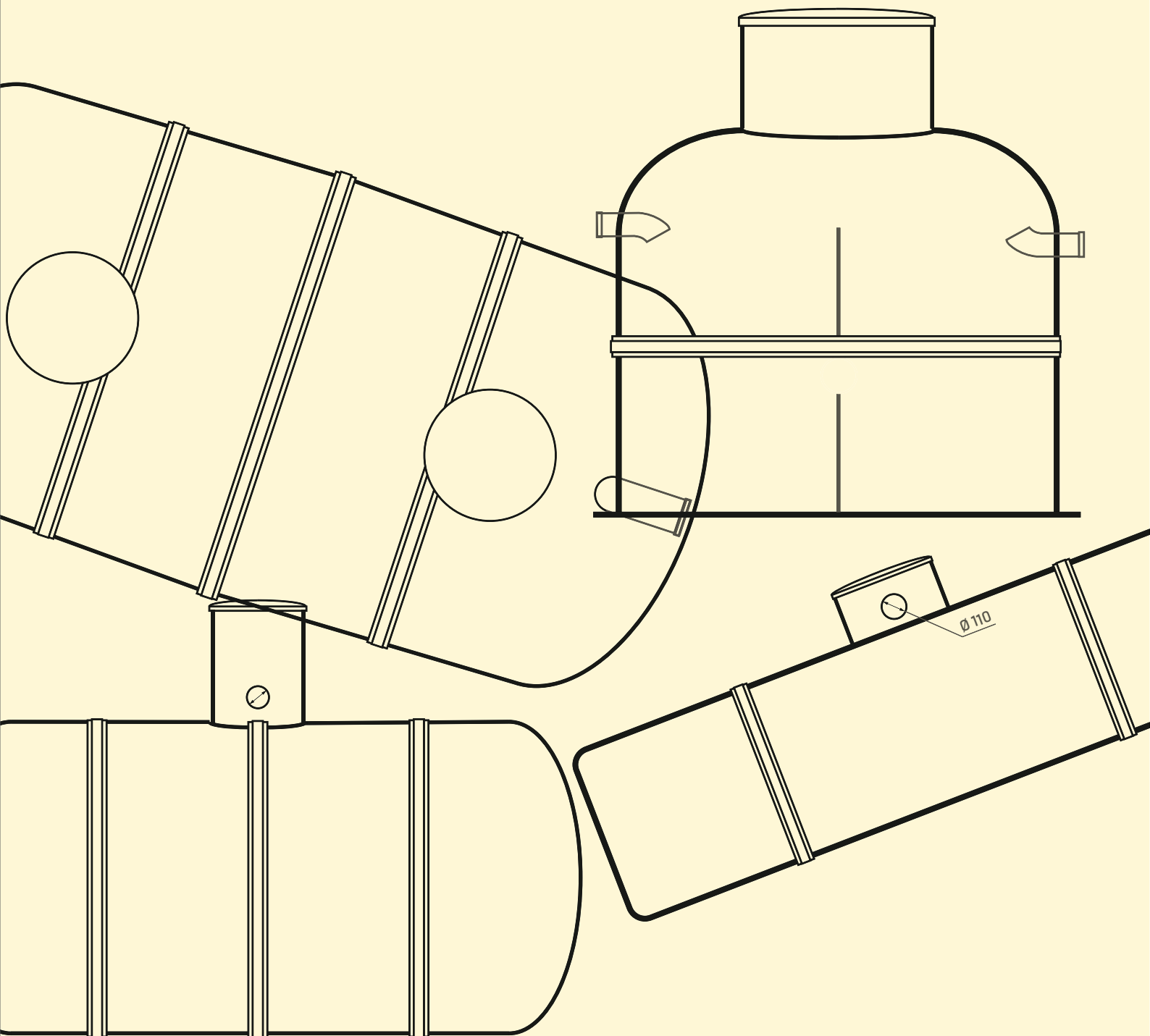

Eskilstuna

 **Glasfiber**
Kvalitetsproduktion



Högkvalitativa glasfiberarmerade produkter

OP Glasfiber för dig som vill:

- Använda kvalitetsprodukter
- Kunna kundanpassa produkterna
- Leverera hållbara produkter med lång livslängd
- Värna om svensk tillverkning
- Samarbeta med en stabil legotillverkare

Med närmare 30 års erfarenhet i branschen, levererar vi högkvalitativa glasfiberarmerade produkter från vår fabrik i Eskilstuna

Vårt huvudfokus är främst VA-produkter i varierande storlekar för olika ändamål, t.ex slutna tankar för avloppsvatten, dricksvatten eller kemikalier. Slamavskiljare i varierande storlekar, pumpstationer, fördelningsbrunnar m.m. har kommit att bli vårt huvudsegment genom åren. Med det goda rykte som våra kvalitativa tankar har, är våra produkter idag en given favorit när erfarna entreprenörer själva får välja.

Sedan slutet av 2020 är OP Glasfiber en del av 4evergreenkoncernen med fokus på småskalig avloppsvattenrening, regnvattenåtervinning och dricksvattenrening. OP Glasfiber förblir ett fristående bolag med flertalet uppdrag från externa partners där OP Glasfiber agerar legotillverkare. Pumpstationer, tankar, brunnar, fettavskiljare m.m. tillverkas på uppdrag av olika aktörer runt om i Sverige idag.

OP Glasfiber kännetecknas av:

- GAP-produkter av högsta kvalitet.
- En produktion som är flexibel och skalbar.
- Eget CE-märkt produktsortiment testat enligt gällande standard.
- Lång erfarenhet inom VA-branschen.
- Stabil och långsiktig ägare.
- Tillverkning i Sverige. 

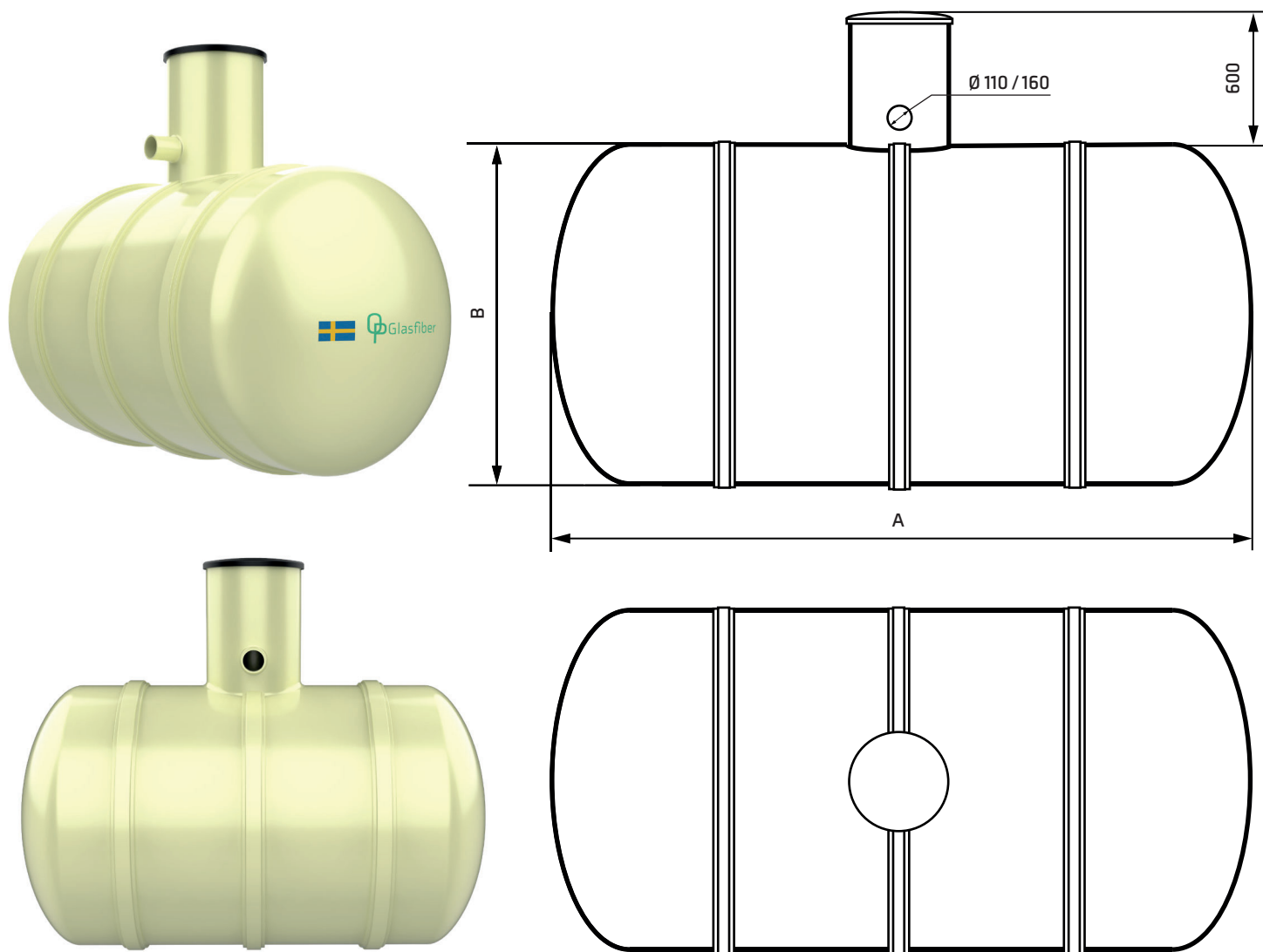

OP Glasfiber AB - Standard GAP slutna tankar

Artikelnummer	Volym	A	B	Inlopp	Vikt	Stos
OPG-SLT-0013	1 300l	1800mm	1050mm	Ø 110mm	65kg	Ø450mm
OPG-SLT-0023	2 300l	2200mm	1250mm	Ø 110mm	95kg	Ø450mm
OPG-SLT-0034	3 400l	2700mm	1350mm	Ø 110mm	125kg	Ø450mm
OPG-SLT-0050	5 000l	3200mm	1550mm	Ø 110mm	200kg	Ø450mm
OPG-SLT-0060	6 000l	3300mm	1650mm	Ø 110mm	220kg	Ø450mm
OPG-SLT-0080	8 000l	3200mm	2000mm	Ø 160mm	270kg	Ø450mm
OPG-SLT-0100	10 000l	3800mm	2000mm	Ø 160mm	300kg	Ø450mm
OPG-SLT-0120	12 000l	4500mm	2000mm	Ø 160mm	340kg	Ø450mm
OPG-SLT-0150	15 000l	5400mm	2000mm	Ø 160mm	440kg	Ø450mm
OPG-SLT-0200	20 000l	7000mm	2000mm	Ø 160mm	500kg	Ø450mm

GAP - Slutna tankar

OP Glasfiber levererar tåliga och lätthanterliga tankar byggda i glasfiberarmerad plast. Ett gediget hantverk av högsta kvalitet, vid vår tillverkningsenhet i Eskilstuna, säkerställer överlägsen hållbarhet och livslängd på våra tankar.

En glasfibertank är robust och enkel att installera. Den kräver inga stora maskiner eller kranar för att lyftas på plats. Den tål att tömmas år efter år utan att ta skada och vittrar inte sönder med tiden. Tanken levereras i ett stycke vilket eliminerar risk för läckage.

Entreprenörer med erfarenhet i branschen föredrar alltid glasfiber framför såväl plast som betong, då det är en stark och robust konstruktion som är enkel att hantera. Livslängden på över 100 år är i en klass för sig. OP Glasfiberprodukter är svensktillverkade, CE-märkta och testade i enlighet med gällande standard.

Tillval

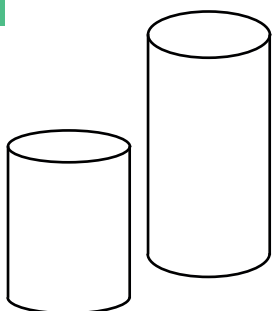

Förhöjningsstos

I det fall en tank förläggs djupare än standard erbjuder vi en rad olika förhöjningar.

Förankringsplattor

Förankring av tank kan ske t.ex med hjälp av glasfiberarmerade förankringsplattor.

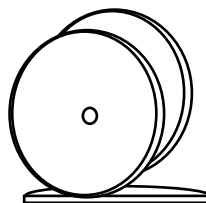

Nivåalarm

En sluten tank utrustas ofta med ett nivåalarm. Vi tillhandahåller såväl trådbundna som trådlösa nivåalarm

Ångtvätt

Att förvara dricksvattenklassat vatten kräver att tanken inte påverkar vattnets kvalitet. Vi tillhandahåller ångtvätt av tankar för ändamålet dricksvattenförvaring.



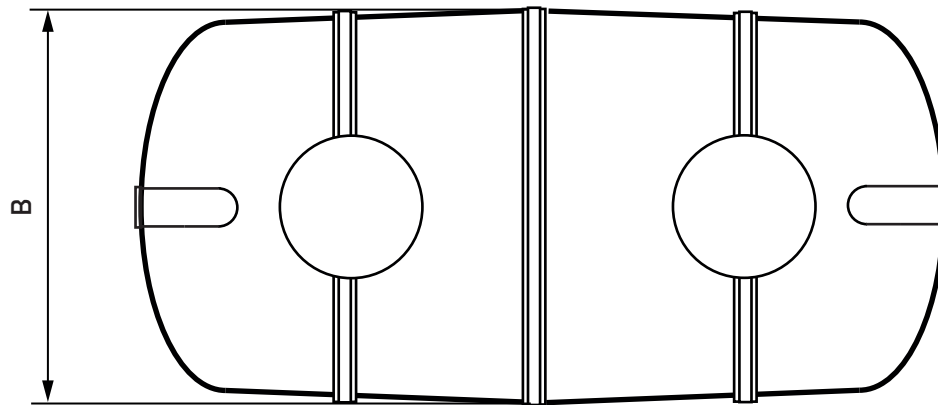
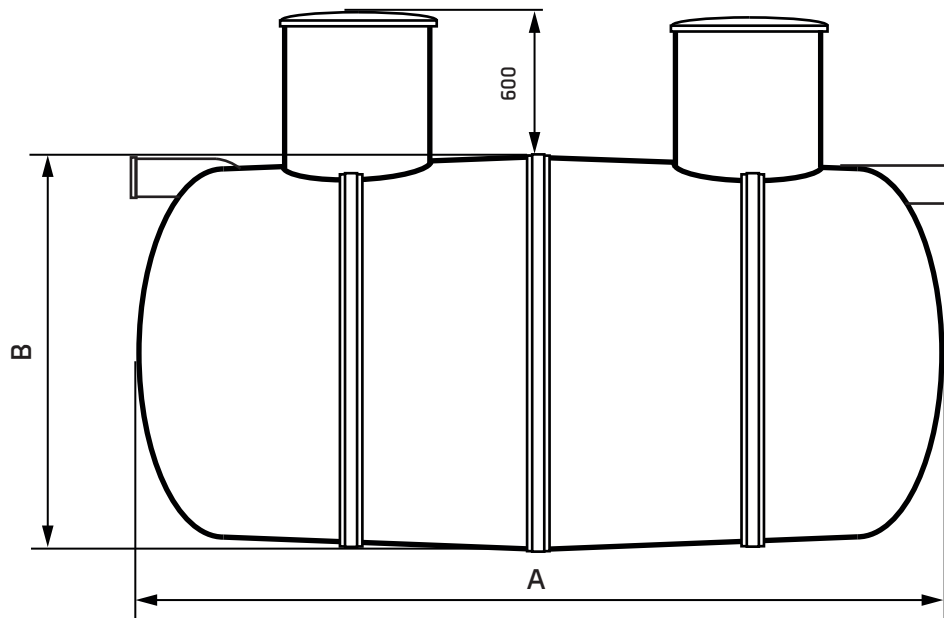

OP Glasfiber AB - Standard GAP Slamavskiljare

CE
EN12566-1

Artikelnummer	Volym	A	B	Inlopp	Vikt	Stos
OPG-SA3-0035	3 500l	3000mm	1350mm	Ø 110mm	165kg	Ø450mm
OPG-SA3-0042	4 200l	3000mm	1550mm	Ø 110mm	180kg	Ø450mm
OPG-SA3-0050	5 000l	3200mm	1550mm	Ø 110mm	225kg	Ø450mm
OPG-SA3-0060	6 000l	3400mm	1650mm	Ø 160mm	250kg	Ø600mm
OPG-SA3-0080	8 000l	3300mm	2000mm	Ø 160mm	300kg	Ø600mm
OPG-SA3-0100	10 000l	4000mm	2000mm	Ø 160mm	350kg	Ø600mm
OPG-SA3-0120	12 000l	4700mm	2000mm	Ø 160mm	425kg	Ø600mm
OPG-SA3-0150	15 000l	5400mm	2000mm	Ø 160mm	475kg	Ø600mm
OPG-SA3-0200	20 000l	7500mm	2000mm	Ø 160mm	600kg	Ø600mm

GAP - Slamavskiljare

OP Glasfiber levererar en serie CE-märkta och enligt, EN12566-1, certifierade slamavskiljare byggda i glasfiberarmerad plast. Slamavskiljarna är robusta och präglas av den höga kvalitet OP Glasfiber står för. Samtliga slamavskiljare levereras med 2 st 600mm höga stosar. Stosarna är ett med tanken och ingen skarv eller gummitätning finns mellan tank och stos, en garanti för att läckage inte skall förekomma.

En slamavskiljare från OP Glasfiber präglas av en robust och tålig konstruktion som samtidigt är lätt att hantera även för mindre grävmaskiner eller för hand.

De lågbyggda alternativen

Såväl slutna tank som slamavskiljare finns som lågbyggda modeller, endast 1,2 m diameter, vilket möjliggör installationer även på de platser där grävdjupet är begränsat. En glasfiberarmerad tank går även att placera ovan mark då materialet är självbärande. Vi kan kundanpassa våra tankar efter kunds önskemål. Såväl inloppshöjd, stoshöjd och volym kan justeras efter behov. Kontakta oss med era önskemål så berättar vi mer.

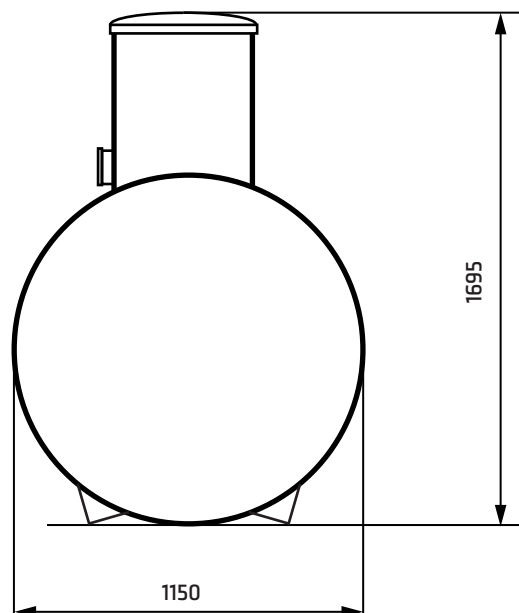
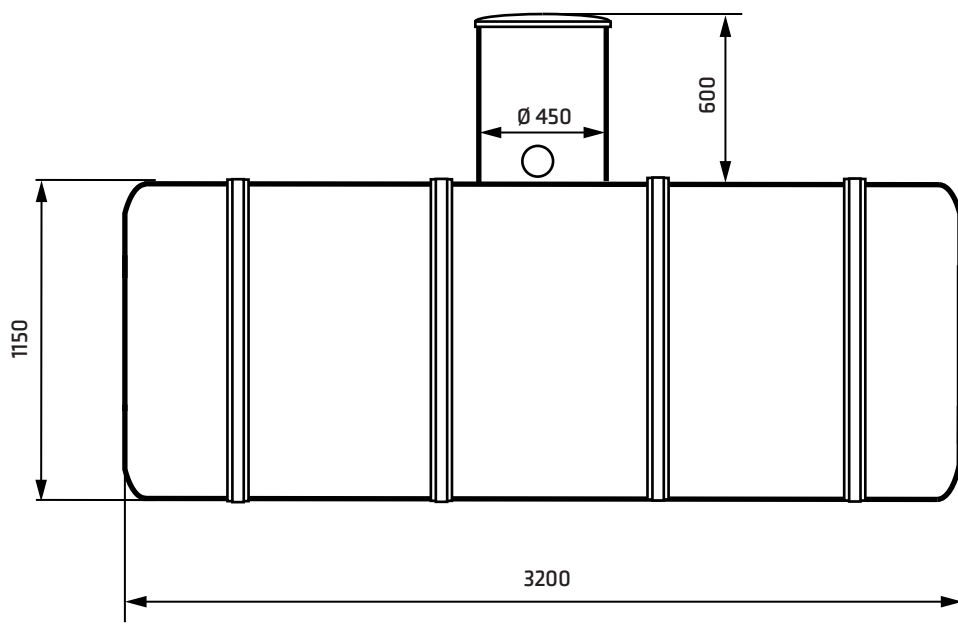

Artikel: OPG-SLT-0032L

Vår populära lågbyggda slutna tank rymmer 3200l och kan förlängas efter behov av större volym.

Handmade



in Sweden

 OP Glasfiber

Vår Affärsidé

Att tillverka Sveriges bästa glasfiberarmerade tankar.

OP Glasfiber AB | 016-13 31 96 | info@opglasfiber.se | www.opglasfiber.se
Vägmästarvägen 4, 633 62 ESKILSTUNA